

引き出し式灯油窯(スライド式)

ラクdeキルン

- 当社が開発したスライド式灯油窯。(特許取得済)
- 窯づめ・窯だしには床面を引き出し楽な作業を実現。
- 大物作品の窯づめも安心・安全です。
- 外気遮断構造により安定した還元焼成を実現。
- 給気バルブ付は還元焼成時の排気煙を軽減。(オプション)

SRシリーズ



SR-25FWC
(オプション:炭化仕様付)



SR-40FWZC
(オプション:炭化仕様付)

型 式	SR-25FW	SR-35FW	SR-40FWZ	SR-50FWZ
タイプ	スライド式	スライド式	スライド式・旋垂扉	スライド式・旋垂扉
炉内有効寸法 ※スライド台車寸法より算出 W×D×H(mm)	460×730×710	460×830×780	650×830×780	750×930×850
使用棚板(mm)	300×450 2枚敷	350×450 2枚敷	300×350 4枚敷	350×400 4枚敷
壁厚(mm)	180	180	180	180
重量(kg)	1400	1600	2300	2600
バーナー・火口	2基・2個	2基・2個	2基・4個	4基・4個
灯油消費量 本焼1 2~18時間)	約30~40ℓ	約30~40ℓ	約40~50ℓ	約50~60ℓ
付属品	棚板	8枚	8枚	12枚
	L支柱	30,60,90,120,150mm各6本	30,60,90,120,150mm各6本	30,60,90,120,150mm各12本
	サイコロ	6個	6個	12個
	シームレスホース	2m2本(1/8),3m 1本(1/4)	2m2本(1/8),3m 1本(1/4)	2m2本(1/8),3m 1本(1/4)
オイルタンク	95ℓ	95ℓ	95ℓ	95ℓ
税込価格	1,694,000円	1,870,000円	2,288,000円	2,475,000円
オプション(税込価格)	給気バルブ付(63,800円高)	給気バルブ付(63,800円高)	給気バルブ付(63,800円高)	給気バルブ付(63,800円高)
	炭化仕様(253,000円高)	炭化仕様(253,000円高)	炭化仕様(253,000円高)	炭化仕様(253,000円高)
	旋垂扉(63,800円高)	旋垂扉(63,800円高)	-	-

SRシリーズ

単位:ミリ

	H	W	W1	D	D1	D2
SR-25FW	1585	1180	1780	1205	1455	2450
SR-35FW	1650	1180	1780	1305	1555	2550

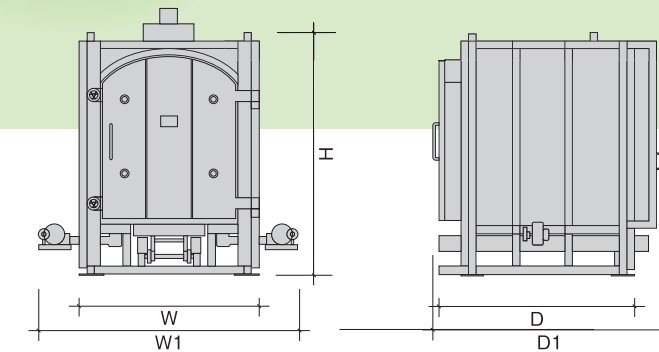
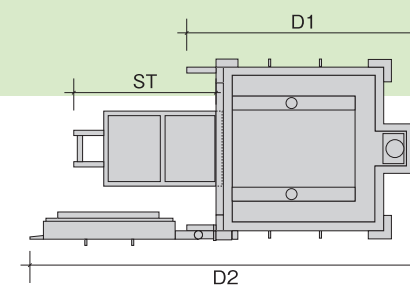

単位:ミリ

	H	W	W1	D	D1	D2
SR-40FWZ	1670	1410	1980	1365	1670	2910
SR-50FWZ	1760	1510	2080	1465	1770	3220

